



Laporan Kemajuan

Tahun Pelaksanaan
2024 ▾

No	Skema	Judul	Dana Disetujui	Dokumen	Status	Aksi
1	Penelitian Produk Vokasi Unggulan Perguruan Tinggi	Desain dan Implementasi Sistem Akuntansi Berbasis Digital Sebagai Upaya Untuk Meningkatkan Daya Saing dan Keberlanjutan Usaha UMKM- Studi pada UMKM di Sulawesi Utara 👤 HEDY DESIREE RUMAMBI	Rp 170.390.000,00	-	Submitted	

< 1 >

Pengisian poin C sampai dengan poin H mengikuti template berikut dan tidak dibatasi jumlah kata atau halaman namun disarankan ringkas mungkin. Dilarang menghapus/memodifikasi template ataupun menghapus penjelasan di setiap poin.

C. HASIL PELAKSANAAN PENELITIAN: Tuliskan secara ringkas hasil pelaksanaan penelitian yang telah dicapai sesuai tahun pelaksanaan penelitian. Penyajian meliputi data, hasil analisis, dan capaian luaran (wajib dan atau tambahan). Seluruh hasil atau capaian yang dilaporkan harus berkaitan dengan tahapan pelaksanaan penelitian sebagaimana direncanakan pada proposal. Penyajian data dapat berupa gambar, tabel, grafik, dan sejenisnya, serta analisis didukung dengan sumber pustaka primer yang relevan dan terkini.

Keberadaan 64,19 juta UMKM di Indonesia atau 99,92% dari keseluruhan sektor usaha memacu terjadinya persaingan. Informasi dalam laporan keuangan menjadi unsur penting penunjang keberhasilan dan keberlanjutan usaha UMKM karena menunjukkan kemampuan pencapaian kerjanya. Penelitian-penelitian di berbagai daerah di Indonesia menemukan masih banyak UMKM belum melakukan pencatatan transaksi keuangan dan tidak menyusun laporan keuangan [1-10]. Kehadiran Standar Akuntansi Keuangan Entitas Mikro, Kecil, dan Menengah (SAK EMKM) sebagai acuan penyusunan laporan keuangan tidak dapat menjembatani kebutuhan pelaku usaha karena standar tersebut berada dalam level konsep dan tidak menjelaskan sistem akuntansi pada level praktis. Disamping itu karakteristik usaha dari UMKM berbeda-beda sehingga sistem akuntansi yang dibangun juga berbeda-beda [11,12]. Faktor keterbatasan keterampilan akuntansi dari UMKM, perkembangan era industri 4.0, dan pandemi Covid-19 saat ini, menuntut UMKM untuk bertransformasi ke system digital. Strategi pengembangan digitalisasi UMKM oleh Kemenkop dan UKM diantaranya perbaikan proses bisnis pelaku UMKM melalui program literasi keuangan [13]. Agar pengembangan dan penerapan sistem informasi akuntansi tepat dan sesuai kebutuhan dan kemampuan UMKM, perlu adanya partisipasi langsung dari peneliti dan pelaku UMKM [14] sehingga mitra kerjasama/pengguna sekaligus anggota dalam penelitian ini dari CV. Talongka Jaya.

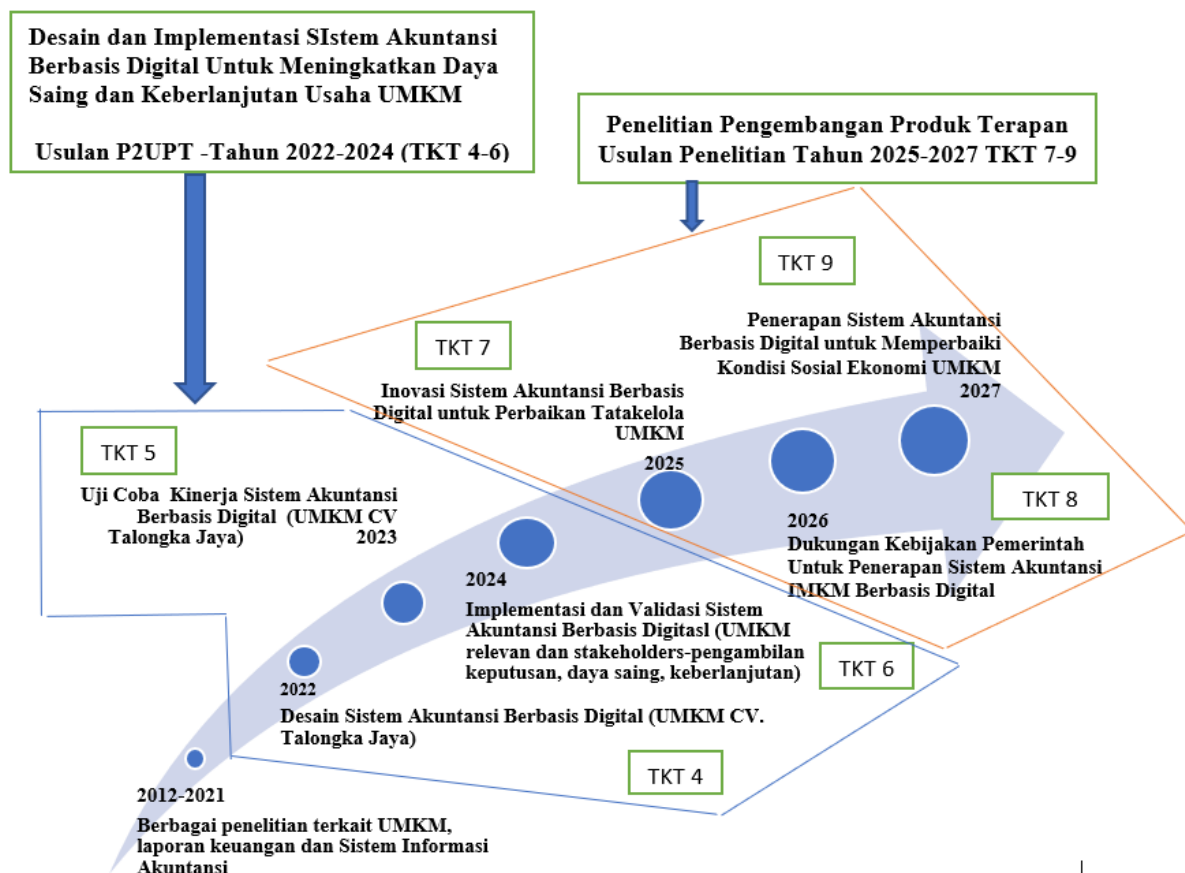

Penelitian ini merupakan penelitian tahun ketiga dengan permasalahan, tujuan penelitian, TKT dan luaran wajib serta luaran tambahan yang ditargetkan sebagai berikut:

<p>Tahun 3 Bagaimana implementasi sistem akuntansi berbasis digital pada UMKM di Sulawesi Utara Sebagai Upaya Untuk Meningkatkan Daya Saing dan Keberlanjutan Usahanya?</p> <p>Rekomendasi apa yang dapat diberikan kepada UMKM dan pemerintah terkait produk yang dihasilkan?</p>	<p>Tahun 3:</p> <ol style="list-style-type: none"> 1. Untuk melakukan implementasi dan evaluasi sistem akuntansi berbasis digital dengan melibatkan <i>stakeholders</i> terkait dan UMKM lainnya sehingga menghasilkan sistem yang terintegrasi 2. Untuk memvalidasi sistem dalam lingkungan UMKM yang relevan 3. Untuk memberikan rekomendasi perbaikan tata kelola UMKM kepada UMKM dan pemerintah 	<p>6- Hasil sistem akuntansi berbasis digital penting dan signifikan untuk pengambilan keputusan <i>stakeholders</i> dan UMKM lainnya melalui implementasi dan validasi sistem dalam lingkungan yang lebih luas. Sistem yang dihasilkan berkontribusi pada daya saing dan keberlanjutan usaha UMKM</p>	<p>Luaran Wajib:</p> <ol style="list-style-type: none"> 3. Prototipe-Produk Industri-Sistem Akuntansi Berbasis Digital Terintegrasi 4. Dokumentasi Hasil Implementasi Sistem Akuntansi Berbasis Digital Terintegrasi termasuk dokumen rekomendasi sistem <p>Luaran Tambahan: Publikasi Artikel Ilmiah-status Accepted pada Jurnal Internasional Bereputasi-International Journal of Business Science and Applied Mangement. Publisher: Brunel University atau Management Accounting Review</p>
--	---	--	--

Kegiatan tahun 2024:	
1	Pemantauan dan evaluasi dari peneliti dan mitra atas implementasi sistem dari CV. Talongka Jaya terkait penyusunan laporan keuangan akhir tahun 2023 dan proses tutup buku.
2	Pengembangan sistem agar dapat menyiapkan data-data untuk penyusunan SPT
3	Validasi sistem oleh <i>stakeholder</i> dan UMKM lainnya (lingkungan yang relevan)
4	Pemberian rekomendasi perbaikan tata kelola UMKM kepada UMKM dan pemerintah (dinas koperasi dan UKM)

Adapun metode penelitian yang dilaksanakan:

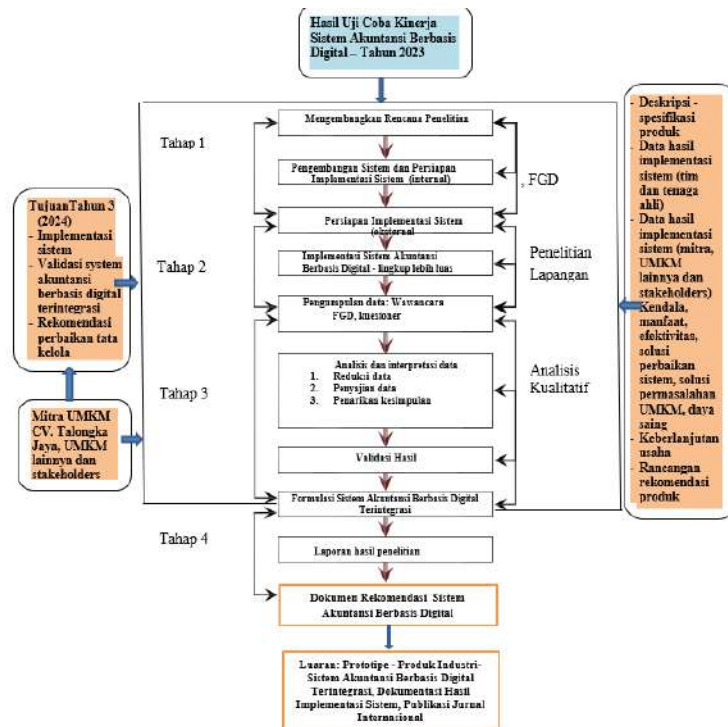

Tujuan pertama dari penelitian pada tahun ketiga (2024) dicapai dengan melakukan implementasi sistem akuntansi dari CV. Talongka Jaya terkait penyusunan laporan keuangan akhir tahun 2023. Data-data transaksi keuangan tahun 2023 yang dikumpulkan oleh tim peneliti sebagai berikut:

Transaksi selama tahun 2023 berdasarkan data CV Talongka Jaya					
Tanggal	Uraian Pekerjaan	Nilai	DPP (Pendapatan untuk rugi laba) RUMUS NILAI DIBAGI 1,11	PPN= 11% \times DPP	PPh 22= 1,5% \times DPP
PENGADAAN					
16 Agustus 2023	Pemeliharaan Ruang Laboratorium Jurusan Pariwisata	79.000.000	71.171.171	7.828.829	1.067.568
28 April 2023	Pengadaan Meubelair Kantor Pusat (10 buah meja 1/2 biro)	30.500.000	27.477.477	3.022.523	412.162
1 Agustus 2023	Pengadaan Lemari Arsip	24.087.000	21.700.000	2.387.000	325.500
18 Agustus 2023	Pengadaan Meubelair Kantor Pusat (10 buah meja 1/2 biro)	36.600.000	32.972.973	3.627.027	494.595
8 Desember 2023	Perbaikan Meubelair Lab Houskeeping	10.000.000	9.009.009	990.991	135.135
22 Desember 2023	Pengadaan Meja Rapat ruang kreatifitas mahasiswa	83.350.000	75.090.090	8.259.910	1.126.351
29 Desember 2023	Pengadaan Inventaris Jurusan Teknik Infomatika	125.437.000	113.006.306	12.430.694	1.695.095
29 Desember 2023	Pengadaan Meubelair ruang kreatifitas mahasiswa	88.250.000	79.504.505	8.745.495	1.192.568

PEMESANAN LANGSUNG			
5 Mei 2023	Pengadaan Kitchhen Set + Meja Bar	Malalayang	28.809.000
	Pembuatan Lemari Lemari Barang	Malalayang	7.728.000
16 Juni 2023	Pembuatan Set Kitchen Set dan Bar Tender	Tomohon	87.000.000
	Pembuatan Meja Display	Tomohon	7.300.000
11 Oktober 2023	Pembuatan Meja Display	Malalayang	15.350.000
18 Oktober 2023	Pembuatan Meja Kitchen Set dan Lemari Barang	Perkamil	17.925.000
26 Oktober 2023	Pembuatan Set Kamar Tidur	Minut	8.400.000
	Pintu dan kusen	Minut	3.500.000
18 November 2023	Pengadaan Set Meja + Kursi Makan	Manado	10.000.000
		TOTAL	186.012.000
31 DESEMBER	Pendapatan lainnya		52.192.468

Data Transaksi

Proses untuk penyusunan laporan keuangan pada web app:

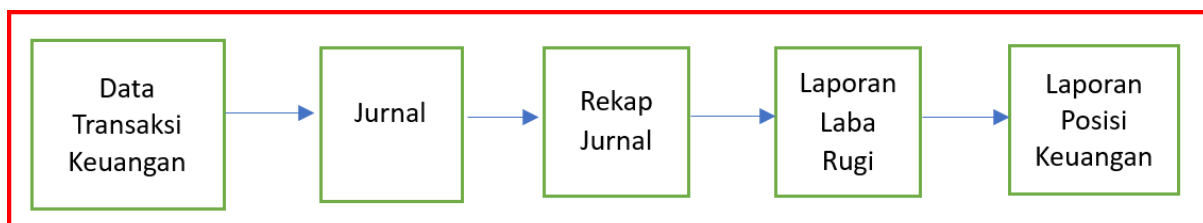

Siklus Implementasi Penyusunan Laporan Keuangan pada Web App Sistem Akuntansi

Dalam hubungannya dengan pelaporan pajak dan pengembangan web app agar dapat menyiapkan data-data yang diperlukan dalam penyusunan SPT, maka tim peneliti melakukan konsultasi dengan 2 pihak yaitu praktisi pajak dan pihak kanwil DJP Suluttenggo Malut untuk mendapatkan masukan-masukan dan informasi terkait peraturan pajak dan pelaporan SPT.

Berdasarkan informasi dari praktisi pajak, penyusunan laporan SPT menggunakan SPT 1770- PPh badan dengan menggunakan khusus 8A-1 untuk perusahaan industri manufaktur.

Lampiran Khusus 8A-1 untuk Perusahaan Manufaktur

Untuk usaha manufaktur dapat menggunakan lampiran khusus 8A-1. Data-data transaksi keuangan yang ada diolah melalui web app dan menghasilkan laporan keuangan yaitu laporan laba rugi dan laporan posisi keuangan. Informasi keuangan yang ada pada laporan keuangan tersebut akan digunakan dalam mengisi lampiran khusus tersebut.

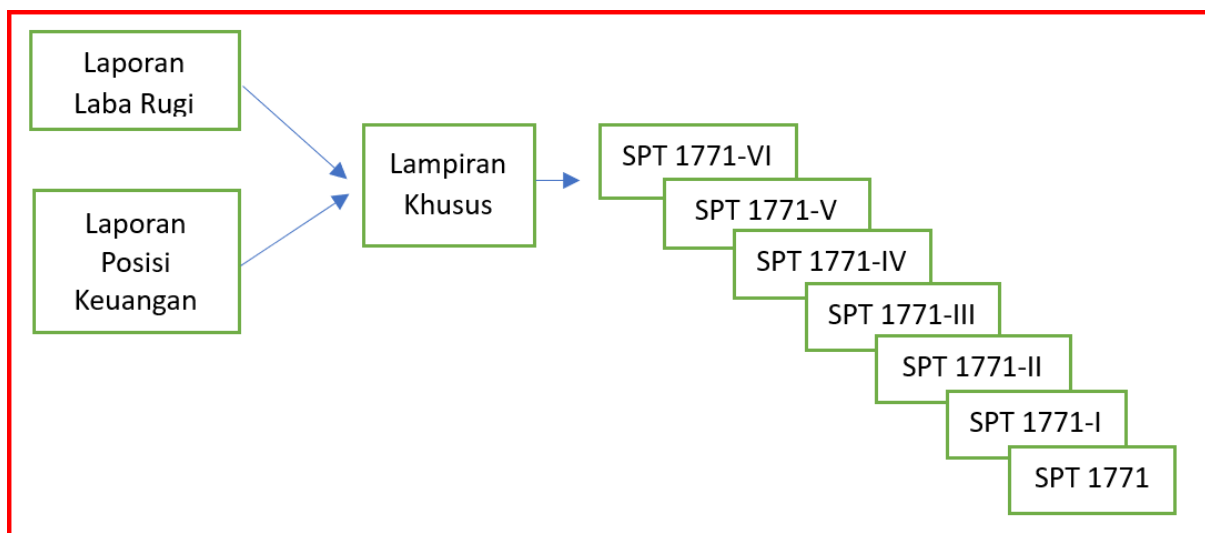

Alur Pengisian Data pada SPT

Data-data transaksi keuangan diinput dan diolah dalam web app sehingga menghasilkan laporan keuangan. Informasi keuangan dalam laporan tersebut dipindahkan ke lampiran khusus yang terbagi atas neraca dan laporan laba rugi. Data/informasi dari laporan posisi keuangan dimasukkan ke bagian neraca dan data/informasi dari laporan laba rugi dipindahkan ke bagian laba rugi pada lampiran tersebut. Proses pemindahan data tersebut dilakukan ketika admin melakukan panggilan pada sub menu lampiran khusus. Selanjutnya secara tersistem juga,

data/informasi yang berkaitan dengan pendapatan beserta rincian biaya dipindahkan ke form 1771-II. Untuk form 1771-VI sampai dengan 1771-V, data-datanya perlu diinput secara manual karena berkaitan dengan data umum perusahaan. Untuk form 1771-III juga diinput secara manual oleh admin. Admin akan menggunakan bukti potong bendahara (jika pendapatan bersumber dari pengadaan barang pada instansi pemerintah) sebagai acuan untuk mengisi data pada form 1771-III. Selanjutnya data dari 1771-II akan dipindahkan ke 1771-I dan kemudian ke SPT induk 1771.

Hasil diskusi (pengumpulan data) dengan pihak kanwil DJP Suluttenggo Malut yang diwakili oleh Kabid P2 Humas dan Fungsional Penyuluh Pajak Ahli Pratama sebagai berikut:

1. UMKM merupakan wajib pajak yang memiliki peredaran bruto tertentu. Untuk usaha konstruksi tidak masuk dalam penggolongan UMKM karena usaha jenis ini memiliki pengelompokan/kategori usaha yang berbeda yaitu skala kecil, menengah dan besar. Pengenaan pajak PPh-nya secara final.
2. UMKM yang berbadan hukum wajib menerapkan pembukuan keuangan.
3. Untuk UMKM perorangan dapat melakukan pencatatan keuangan atas omzet dan biaya.
4. Jika omzet per tahun di atas 4,8 milyar maka baik bentuk usaha perorangan maupun badan hukum wajib melaksanakan pembukuan.
5. Penggunaan tarif 0,5% final (Peraturan Pemerintah (PP) Nomor 23 Tahun 2018) ada batas waktunya. Untuk perorangan batas waktu 7 tahun sejak wajib pajak terdaftar atau sejak terbitnya peraturan pemerintah.
6. Tarif PPh badan (tarif pasal 17) sebesar $22\% \times 50\%$ x pendapatan sebelum pajak penghasilan dengan omzet dibawah 4,8 milyar.
7. Jika omzet lebih dari 4,8 milyar maka berlaku ketentuan tarif progresif bagi wajib pajak orang pribadi dan tarif tunggal bagi wajib pajak badan.
8. Faktor-faktor yang menjadi kendala bagi UMKM dalam melaporkan SPT yaitu kurangnya pengetahuan dari wajib pajak. Untuk itu dibutuhkan bantuan dari akademisi melalui peran Tax Center. Perlu dilakukan sosialisasi dan kerjasama berkolaborasi dengan Tax Center.
9. Kanwil DJP juga memiliki *business development service* seperti CSR perusahaan. Bagian ini memberikan pelatihan-pelatihan bagi UMKM.
10. Secara umum, berbicara tentang pajak berkaitan dengan cara menghitung angka/jumlah omzet serta biaya sehingga dapat ditentukan jumlah pajak yang akan dibayarkan. Secara spesifik bagi perusahaan yang menggunakan tarif pajak wajib menyelenggarakan pembukuan untuk menghitung jumlah pajak yang akan dibayarkan.
11. Interconnection antara aplikasi dengan pelaporan DJP hanya diperuntukkan bagi perusahaan-perusahaan besar seperti Pertamina, PLN. Caranya dengan bermohon ke DJP dan ada uji konektivitas atas sistem/aplikasi yang ada diperusahaan dengan sistem DJP. Biaya interconnection jumlahnya besar sehingga hanya diperuntukkan bagi perusahaan tertentu.



Pengumpulan Data di Kanwil DJP Suluttenggo Malut

Pengembangan web app ini dilakukan dengan tujuan untuk membantu UMKM dalam pelaporan SPT. Oleh sebab itu pada web app ini dibangun menu SPT yang berisikan form-form SPT dimana datanya dipindahkan secara tersistem sehingga SPT yang ada pada web app ini akan menjadi contoh dan panduan praktis bagi UMKM dalam mengisi pelaporan SPT pada DJP online. Walaupun web app ini tidak terkoneksi langsung dengan DJP online,

UMKM akan dapat melakukan pelaporan pajak secara mandiri. Web app ini dibangun dan dikembangkan dengan menggunakan data-data mitra CV. Talongka Jaya. Web ini menjadi model/prototipe dari web app sistem akuntansi yang disesuaikan dengan karakteristik usaha dari mitra UMKM.

Secara umum, *prototype* adalah model, skalabilitas, atau standar ukuran yang dibentuk berdasarkan suatu skema rancangan sistem. Tujuannya yaitu untuk menguji proses kerja dan konsep sebuah produk sebelum diedarkan. *Prototype* memungkinkan *developer* dan *user* berinteraksi dengan model tersebut secara langsung tanpa perlu membuat *real* produk. Prototipe bukanlah produk jadi yang sudah siap dirilis. *Prototype* merupakan purwarupa atau pemodelan produk yang dibuat untuk kebutuhan awal pengembangan, baik produk fisik maupun digital. Selain itu, *prototype* membantu *developer* mengetahui lebih awal kesalahan dan kekurangan fitur produk sebelum resmi dirilis dan disebarluaskan. Pada dasarnya, fungsi *prototype* adalah untuk mengolah sebuah ide menjadi sesuatu yang berwujud fisik sehingga dapat dirasakan, dimainkan, dan diuji coba. Dengan keberadaan sebuah *prototype*, maka akan didapatkan *feedback* yang maksimal baik dari klien maupun pengembang/desainer. Dengan begitu, kegagalan dan kesalahan dapat diminimalisir. Selain itu, fungsi *prototype* adalah untuk mengembangkan skema rancangan produk hingga akhirnya menjadi produk final yang sesuai dengan kebutuhan dan permintaan pasar.

Prototipe web app yang dibangun dalam penelitian ini menjadi model sistem akuntansi dari UMKM. Walaupun dibangun untuk jenis usaha manufaktur tetapi web app ini dapat disesuaikan mengacu pada karakteristik bisnis UMKM jasa dan dagang dengan melakukan penyesuaian atas fungsionalitas sistem. Penggunaan usaha manufaktur karena jenis usaha ini lebih kompleks aktivitas bisnisnya dibandingkan dengan usaha jasa dan dagang.

Implementasi web app ini dilakukan dengan menggunakan data transaksi keuangan dari CV. Talongka Jaya selama tahun 2023. Pemantauan dan evaluasi dari implementasi sistem ini dilakukan dengan menginput data saldo awal dan transaksi keuangan tahun 2023.

Link web app: <https://talongkajaya.com/>

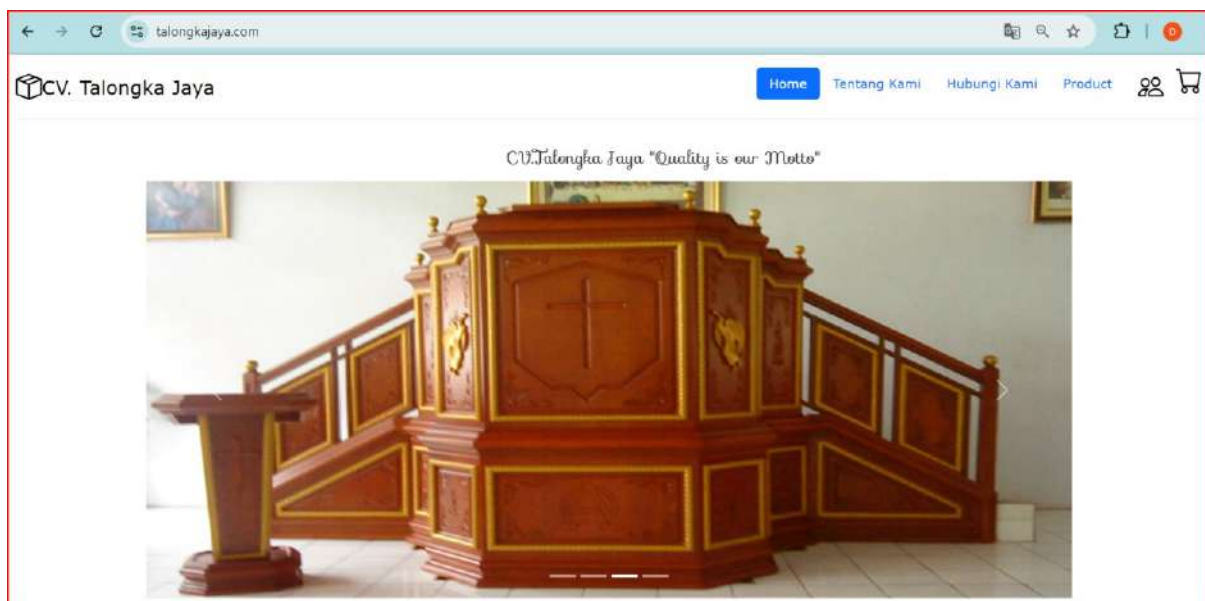

Tampilan Front-End Side

Pada menu keuangan berisikan sub menu akun, saldo awal, transaksi, jurnal, rekap jurnal, laba rugi dan posisi keuangan. Menu akun berisi daftar kode akun. Akun / perkiraan adalah catatan untuk menampung transaksi yang dicatat lewat jurnal pada siklus akuntansi. Setiap akun memiliki nomor/kode akun dan diurutkan sesuai penyajian akun dalam laporan keuangan. Nomor akun tersebut mengikuti urutan aset, kewajiban, ekuitas (modal), pendapatan dan biaya sesuai kelima komponen laporan keuangan.

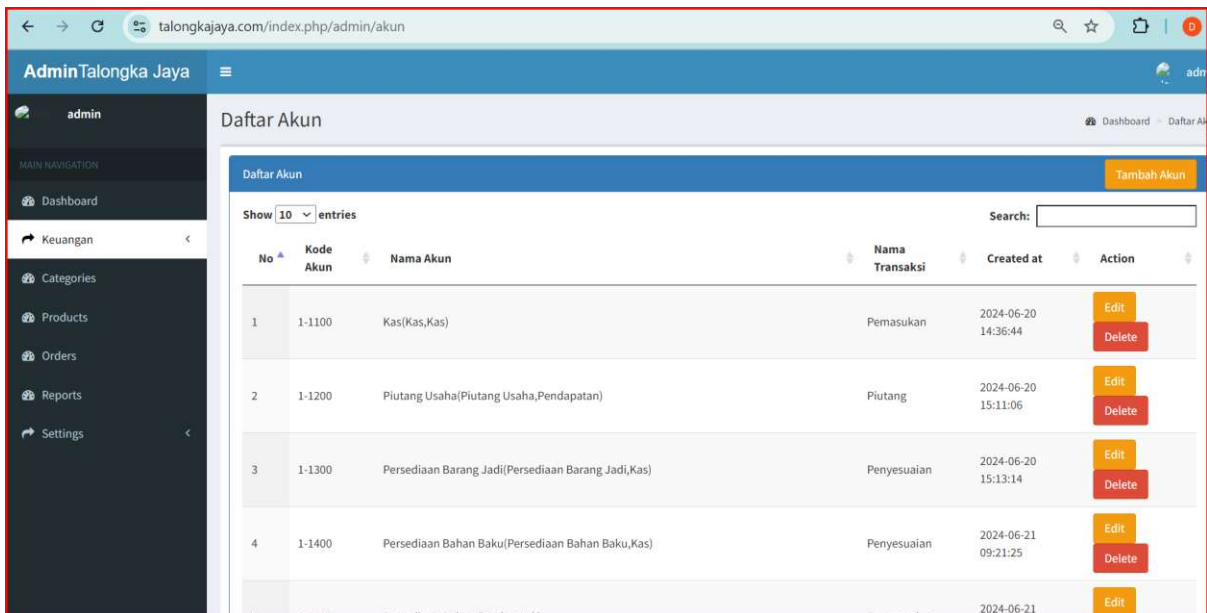

Daftar Akun

CV TALONGKA JAYA		
LAPORAN POSISI KEUANGAN		
PER 31 DESEMBER 2022		
KAS/BANK		194.787.321
PERALATAN		80.000.000
PERSEDIAAN		3.704.484
TOTAL ASET		278.491.805
UTANG USAHA		-

MODAL USAHA		200.000.000
LABA USAHA		78.491.805
TOTAL UTANG + MODAL		278.491.805

Data Saldo Awal CV. Talongka Jaya

Saldo setiap akun pada laporan posisi keuangan akan menjadi saldo awal pada setiap periode akuntansi berikutnya. Untuk memulai implementasi web app, saldo awal diinput oleh admin. Setelah proses olah data berjalan dan informasi keuangan sudah disajikan oleh sistem dalam laporan laba rugi dan laporan posisi keuangan, maka saldo akhir 31 Desember 2023 akan menjadi saldo awal pada 1 Januari 2024. Proses ini dilakukan dengan menggunakan menu tutup buku. Sebelum dilakukan tutup buku, informasi keuangan yang ada pada laporan laba rugi dan posisi keuangan akan menjadi data

No	Tanggal	Kode Akun	Nama Akun	Debit	Kredit	Action
1	2023-01-01	1-1100	Kas	194,787,321		Edit Delete
2	2023-01-01	1-1300	Persediaan Barang Jadi	0		Edit Delete
3	2023-01-01	1-1400	Persediaan Bahan Baku	3,704,484		Edit Delete
4	2023-01-01	1-1900	Peralatan	80,000,000		Edit Delete
5	2023-01-01	3-1000	Modal Pemilik		200,000,000	Edit Delete
6		3-2000	Laba ditahan tahun - tahun sebelumnya		78,491,805	Edit Delete
7		3-3000	Laba ditahan tahun ini		0	Edit Delete
TOTAL				278,491,805	278,491,805	

Saldo Awal pada Web App sesuai Data dari Laporan Posisi Keuangan tahun 2022

No	Kode Transaksi	Nama Transaksi	Created at	Action
1	BU	Bayar Utang	2024-06-12 08:43:08	Edit Delete
2	P1	Pemasukan	2024-06-11 10:01:22	Edit Delete
3	P2	Pengeluaran	2024-06-11 10:01:47	Edit Delete
4	PI	Piutang	2024-06-12 08:43:34	Edit Delete
5	PP	Pelunasan Piutang	2024-06-20 05:17:06	Edit Delete
6	Ps	Penyesuaian	2024-06-20 05:18:01	Edit Delete
7	TL	Lain - Lain	2024-06-21 09:26:23	Edit Delete
8	TM	Tambah Modal	2024-06-20 05:17:25	Edit Delete

Daftar Transaksi

Daftar transaksi ini berisikan jenis-jenis transaksi yang menjadi dasar dalam penggunaan akun. Proses input transaksi dilakukan dengan memilih nama transaksi. Berdasarkan data transaksi keuangan diatas, dilakukan penginputan data melalui menu add transaksi.

Add Transaksi

Tanggal Transaksi: 31/12/2023

Nama Transaksi: Pengeluaran

Nama Akun: Upah Pekerja(5-2000)

Deskripsi: Pembayaran upah pekerja

Total Biaya: 105,550,000

Submit

Input Transaksi

Setelah klik tombol submit maka transaksi keuangan tersebut ditransformasikan pada menu jurnal sebagai berikut.

Admin Talongka Jaya

Jurnal

Awal dd/mm/yyyy Akhir dd/mm/yyyy Submit Cetak Add Transaksi

Tanggal	Transaksi	Nama Akun	Deskripsi	Jumlah	Akun	Debet	Kredit	Action
31-12-2023	Pengeluaran	Upah Pekerja	Upah Pekerja	104,550,000	Upah Pekerja	104,550,000		Edit
					Kas		104,550,000	Delete
31-12-2023	Pengeluaran	Biaya Bahan Baku	Biaya Bahan Baku	467,894,598	Biaya Bahan Baku	467,894,598		Edit
					Kas		467,894,598	Delete
31-12-2023	Pemasukan	Pendapatan (100% Custom)	Set kamar tidur, set meja makan	52,192,468	Kas	52,192,468		Edit
					Pendapatan		52,192,468	Delete
31-12-2023	Pengeluaran	Biaya Gaji Pegawai	Pembayaran gaji pegawai	25,000,000	Biaya Gaji Pegawai	25,000,000		Edit
					Kas		25,000,000	Delete
31-12-2023	Pengeluaran	Biaya lain-lain	Pengeluaran	8,575,900	Biaya lain-lain	8,575,900		Edit

Pencatatan di Jurnal

Berdasarkan data-data yang ada di jurnal maka sistem akan mentransformasikan dan mengelompokkan data-data tersebut ke rekap jurnal. Rekap jurnal ini mewakili buku besar dan neraca saldo dalam proses penyusunan laporan keuangan. Sistem akan menghitung saldo akhir setiap akun dan menerapkan aturan debit kredit sehingga saldo dari setiap akun ditempatkan di rekap jurnal sesuai aturan debit kredit dan saldo normal dari setiap akun.

Admin Talongka Jaya

Rekap Jurnal

Show 10 entries Search:

Kode Akun	Nama Akun	Debit	Kredit
1-1100	Kas	250,453,850	
1-1300	Persediaan Barang Jadi	0	
1-1400	Persediaan Bahan Baku	3,704,484	
1-1900	Peralatan	80,000,000	
3-1000	Modal Pemilik		200,000,000
3-2000	Laba ditahan tahun - tahun sebelumnya		78,491,805
5-1000	Biaya Bahan Baku	467,894,598	
5-2000	Upah Pekerja	104,550,000	
6-2000	Biaya Gaji Pegawai	25,000,000	
6-3001	PPH 22	6,448,974	
TOTAL		946,627,806	946,627,804

Rekap Jurnal

Admin Talongka Jaya

LAPORAN LABA RUGI

LAPORAN LABA RUGI

Pendapatan		668,135,999
HARGA POKOK PENJUALAN		
Persediaan Bahan Baku	3,704,484	
Persediaan Barang Jadi	0	
		3,704,484
BIAYA PRODUKSI		
Biaya Bahan Baku	467,894,598	
Upah Pekerja	104,550,000	
Biaya Bahan Pembantu	0	
Total Biaya Produksi	572,444,598	
Barang siap dijual		576,149,082
Persediaan Bahan Baku (akhir)	13,915,400	
Persediaan Barang Jadi (akhir)	0	

Laporan Laba Rugi Tahun 2023	
Biaya telepon	0
Biaya Listrik	0
Biaya ATM/ATK	0
Biaya lain-lain	8,575,900
Akumulasi Penyusutan Peralatan	0
Akumulasi Penyusutan Mesin	0
Akumulasi Penyusutan Kendaraan	0
Akumulasi Penyusutan Gedung	0
TOTAL BIAYA OPERASIONAL	33,575,900
LABA (RUGI) OPERASI	72,330,417
PENDAPATAN DAN BEBAN LAIN LAIN	
Pendapatan bunga	0
Beban bunga	0
TOTAL PENDAPATAN DAN BEBAN LAIN LAIN	0
LABA (RUGI) USAHA	72,330,417
PPh Pasal 25 terhutang	7,956,346
Laba Bersih setelah pajak	64,374,071

Laporan Laba Rugi Tahun 2023

Laporan Posisi Keuangan Tahun 2023	
AKTIVA LANCAR	
Kas	250,453,850
Piutang	0
Persediaan Barang Jadi (akhir)	0
Persediaan Bahan Baku (akhir)	13,919,400
Persediaan Bahan Pembantu	0
Total Aktiva Lancar	264,373,250
Aktiva Tetap	
Tanah	0
Gedung	0
Akumulasi Penyusutan Gedung	0
Total Aktiva	264,373,250

Laporan Posisi Keuangan Tahun 2023

Mesin	0
Akumulasi Penyusutan Mesin	0
Total Aktiva Tetap	80,000,000
Total Aktiva	344,373,250
Kewajiban Lancar	
Utang Usaha	0
Utang PPh 25	1,507,372
Kewajiban Jangka Panjang	0
Utang Bank	0
Total Kewajiban	1,507,372

3. Seluruh data yang terekam di saldo awal dan jurnal di rekapitulasi oleh sistem dengan menggunakan aturan debit kredit. Seluruh kas debit akan dijumlahkan kemudian dikurangi dengan seluruh kas kredit sehingga menampilkan saldo kas pada rekap jurnal. Demikian juga dengan akun lainnya
4. Saldo dari setiap akun dalam rekap jurnal, disajikan dalam laporan keuangan yang sesuai. Pendapatan dan biaya disajikan dalam laporan laba rugi. Selain komponen laporan laba rugi tersebut, saldo dari setiap akun lainnya disajikan dalam laporan posisi keuangan.
5. Berdasarkan data yang ada dalam laporan laba rugi, sistem secara otomatis akan melakukan perhitungan laba atau rugi yang diperoleh sesuai kaidah akuntansi dan melakukan perhitungan pajak penghasilan berdasarkan tarif pajak yang berlaku.
6. Sistem juga akan mengidentifikasi saldo persediaan awal dan saldo persediaan akhir sehingga saldo persediaan akhir menjadi saldo persediaan pada laporan posisi keuangan. Hutang PPh pasal 25 pada laporan posisi keuangan dihitung berdasarkan jumlah PPh terutang pada laporan laba rugi dikurangi dengan jumlah PPh pasal 22 yang berasal dari transaksi pengadaan mebel (yang ada di rekap jurnal).
7. Laba bersih setelah pajak dalam laporan laba rugi oleh sistem dipindahkan ke laporan posisi keuangan pada bagian laba ditahan tahun ini.
8. Saldo awal, jurnal, rekap jurnal perlu dipastikan keseimbangan debit kreditnya. Total aktiva harus selalu sama dengan total kewajiban ditambah modal.

Kegiatan 2 dalam proses. Pengembangan sistem dilakukan dengan mengintegrasikan laporan keuangan yang sudah dihasilkan dari web app dengan laporan SPT. Sistem dikembangkan berdasarkan modul yang berhubungan dengan SPT yaitu modul mengambil data laporan keuangan untuk diintegrasikan dengan aturan penyusunan SPT. Modul tersebut meliputi:

1. Data laporan keuangan yang diintegrasikan pada lampiran khusus.
2. Data wajib pajak yang diintegrasikan dengan lampiran 1771-VI dan V.
3. Data pendapatan dan biaya pada lampiran khusus dipindahkan pada lampiran 1771-II, I dan induk
4. Data pemungutan PPh psl 22 yang berasal dari kegiatan pengadaan produk diintegrasikan dengan lampiran 1771-III .

Pengembangan sistem yang mengintegrasikan laporan keuangan hasil dari proses penyusunan laporan keuangan pada web app dengan laporan SPT saat ini masih sedang dalam proses poengembangan.

Kegiatan 3 validasi di UMKM dan kegiatan 4 pemberian rekomendasi perbaikan tata kelola UMKM menunggu selesainya kegiatan pengembangan web terkait SPT. Seluruh kegiatan ditargetkan selesai pada bulan November 2024

.....

D. STATUS LUARAN: Tuliskan jenis, identitas dan status ketercapaian setiap luaran wajib dan luaran tambahan (jika ada) yang dijanjikan. Jenis luaran dapat berupa publikasi, perolehan kekayaan intelektual, hasil pengujian atau luaran lainnya yang telah dijanjikan pada proposal. Uraian status luaran harus didukung dengan bukti kemajuan ketercapaian luaran sesuai dengan luaran yang dijanjikan. Lengkapi isian jenis luaran yang dijanjikan serta mengunggah bukti dokumen ketercapaian luaran wajib dan luaran tambahan melalui BIMA.

Luaran wajib:

Tahun Luaran	TKT	Jenis Luaran	Status Target Capaian	Keterangan
3	6	Prototipe-Produk Industri- Sistem Akuntansi Berbasis Web (Terintegrasi laporan keuangan dan pajak).	Implementasi penyusunan laporan keuangan sudah terlaksana dan sedang dalam proses pengembangan laporan SPT	Produk Web App (dalam proses pengembangan) Deskripsi dan spesifikasi produk-draft Dokumen pengujian dan hasil implementasi sistem-draft Dokumen rekomendasi sistem-draft Manual Book-draft
		Dokumentasi Hasil Implementasi Sistem Akuntansi Berbasis	Tersedia	Dokumentasi pengujian sistem- tersedia sesuai capaian pengembangan

		Web (Terintegrasi)		
--	--	--------------------	--	--

Luaran Tambahan

Tahun Luaran	Jenis Luaran	Status Target Capaian	Keterangan
3	Artikel di jurnal internasional terindeks di pengindeks bereputasi (Q4)	Draft	Journal of Business Science and Applied Mangement atau Management and Accounting Review

Link luaran : <https://drive.google.com/drive/folders/1m32D5Ih2ZdEOPjX6TmxVNfpsH2PGwle-?usp=sharing>

E. PERAN MITRA: Tuliskan realisasi kerjasama dan kontribusi Mitra baik *in-kind* maupun *in-cash* (untuk Penelitian Terapan dan Penelitian Pengembangan). Bukti pendukung realisasi kerjasama dan realisasi kontribusi mitra dilaporkan sesuai dengan kondisi yang sebenarnya. Bukti dokumen realisasi kerjasama dengan Mitra diunggah melalui BIMA.

Realisasi keterlibatan/kontribusi mitra adalah Bapak Stanley Michael Kilis menjadi anggota dari tim peneliti. Mitra terlibat secara aktif dalam seluruh proses kegiatan penelitian dimulai dari saat survey awal (untuk menentukan latar belakang, rumusan masalah, tujuan penelitian serta mengembangkan rencana penelitian), pelaksanaan FGD pengumpulan data (penyediaan tempat FGD dan menjadi informan utama) dan membantu menghasilkan luaran penelitian dengan memberikan data-data, dokumen dan informasi yang dibutuhkan. Mitra telah memberikan dukungan dana in-cash Rp. 5.000.000 sebagai kontribusi terhadap produk sistem yang dihasilkan. Mitra menyiapkan tempat untuk rapat dan FGD. Mitra terlibat dalam memformulasi produk sistem akuntansi berbasis digital. Data-data produk mebel serta transaksi keuangan bersumber dari CV. Talongka Jaya. Web app yang dibangun sesuai karakteristik dan lingkup usaha dari mitra. Selain itu sumber utama data proses bisnis yang menjadi acuan dalam membangun sistem akuntansi digital berasal dari aktivitas bisnis CV. Talongka Jaya dan diperkuat dengan berbagai informasi yang diperoleh dari para UMKM produksi mebel lainnya yang ada di desa Leilem. Sistem akuntansi berbasis digital dibutuhkan oleh CV. Talongka Jaya untuk menjadi solusi inovatif dalam permasalahan pengelolaan keuangan, pengendalian internal, pengelolaan catatan akuntansi serta pelaporan keuangan dan pajak dengan spesifikasi produk / teknologi yang akan dikembangkan memenuhi kelayakan pasar. Pada tahun 2024, kontribusi mitra dengan memberikan data keuangan untuk seluruh transaksi keuangan di tahun 2023. Data keuangan tersebut diimplementasikan dalam web sistem akuntansi sehingga menghasilkan laporan keuangan tahun 2023 dari CV. Talongka Jaya yang digunakan dalam pelaporan pajak dan menjadi acuan dalam penyusunan SPT tahun 2023.

F. KENDALA PELAKSANAAN PENELITIAN: Tuliskan kesulitan atau hambatan yang dihadapi selama melakukan penelitian dan mencapai luaran yang dijanjikan, termasuk penjelasan jika pelaksanaan penelitian dan luaran penelitian tidak sesuai dengan yang direncanakan atau dijanjikan.

Sampai saat ini belum ada kendala yang ditemukan

G. RENCANA TAHAPAN SELANJUTNYA: Tuliskan dan uraikan rencana penelitian di tahun berikutnya berdasarkan indikator luaran yang telah dicapai, rencana realisasi luaran wajib yang dijanjikan dan tambahan (jika ada) di tahun berikutnya serta *roadmap* penelitian keseluruhan. Pada bagian ini

diperbolehkan untuk melengkapi penjelasan dari setiap tahapan dalam metoda yang akan direncanakan termasuk jadwal berkaitan dengan strategi untuk mencapai luaran seperti yang telah dijanjikan dalam proposal. Jika diperlukan, penjelasan dapat juga dilengkapi dengan gambar, tabel, diagram, serta pustaka yang relevan. Jika laporan kemajuan merupakan laporan pelaksanaan tahun terakhir, pada bagian ini dapat dituliskan rencana penyelesaian target yang belum tercapai.

Rencana penyelesaian pada tahapan 30% meliputi

1. Menyelesaikan proses pengembangan web app sehingga dapat dihasilkan laporan SPT perusahaan-September 2024
2. Melakukan uji coba web app terkait laporan SPT- Oktober 2024
3. Melakukan validasi sistem pada UMKM Mebel yang ada di desa Leilem Sulawesi Utara. Kegiatan ini melibatkan UMKM terkait termasuk pemerintah setempat sehingga sistem tervalidasi oleh UMKM yang relevan (produksi mebel) dan dalam lingkungan yang lebih luas karena melibatkan stakeholders terkait-Oktober-November 2024
4. Memberikan rekomendasi perbaikan tata kelola UMKM kepada UMKM dan pemerintah (dinas koperasi dan UKM). Rekomendasi ini dibangun dari hasil penelitian tahun kedua beserta hasil dari pencapaian tujuan pertama dan kedua. Sistem yang dihasilkan berkontribusi pada daya saing dan keberlanjutan usaha UMKM-Oktober-November 2024
5. Menyelesaikan proses submit artikel yang berjudul User Requirements Analysis In Developing A Digital-Based Accounting System (Study On Msmes In Indonesia). Artikel sudah tersedia dan akan dilakukan proof read oleh tenaga ahli. Setelah itu akan dilakukan submission pada jurnal Management and Accounting Review

.....
.....
.....
.....

H. DAFTAR PUSTAKA: Penyusunan Daftar Pustaka berdasarkan sistem nomor sesuai dengan urutan pengutipan. Hanya pustaka yang disitasi pada laporan kemajuan yang dicantumkan dalam Daftar Pustaka.

1. Risaningsih dan Sheny Tanuwidjaja. 2015. Penerapan akuntansi dengan metode accrual basis pada UKM Batik Malangan Kelurahan Bandungrejosari Malang. *Jurnal Reformasi*, 5 (2), 267-272.
2. Risaningsih dan Hendrik Suhendri. 2015. Pelatihan dan pendampingan usaha mikro Dhi Sablon & Printing dan The Joker's Sablon & Offset di Malang. *Jurnal Dedikasi*, 12, 8-13.
3. Mandey, M. J., Saerang, D. P. E., dan Pusung, R. J. 2018. Studi kualitatif tentang manfaat dan kerugian dalam penyusunan laporan keuangan pada UD Mitra Pelita. *Jurnal Riset Akuntansi Going Concern*, 13(2), 589-598.
4. Rohendi, H. 2019. Analisis implementasi penyusunan laporan keuangan pada UMKM berdasarkan Standar Akuntansi Keuangan Entitas Mikro, Kecil dan Menengah. *Prosiding Seminar Nasional "Pengembangan Sumber Daya Perdesaan dan Kearifan Lokal Berkelanjutan IX"* 19- 20 November 2019 Purwokerto, 86-98.
5. Uno, M. O., Kalangi, L., dan Pusung, R. J. 2019. Analisis penerapan Standar Akuntansi Keuangan Entitas Mikro, Kecil, dan Menengah (SAK EMKM) pada Usaha Mikro, Kecil, dan Menengah (Studi Kasus pada Rumah Karawo di Kota Gorontalo). *Jurnal EMBA*, 7(3), 3877 - 3898.
6. Simanjuntak, N. H., Sumual, T. E. M., and Bacilius, A. 2020. Penyusunan laporan keuangan UMKM berdasarkan SAK-EMKM (Studi kasus pada UMKM Restoran Delli Tomohon). *JAIM: Jurnal Akuntansi Manado*, 1(3), 35-44.
7. Mubiroh, S., dan Ruscitasari, Z. 2019. Implementasi SAK EMKM Dan Pengaruhnya Terhadap Penerimaan Kredit UMKM. *Berkala Akuntansi dan Keuangan Indonesia*, 4(2), 1-15.
8. Risal and Wulandari, R. 2021. Analisis penerapan akuntansi pada UMKM di kota Pontianak. *Jurnal Riset Akuntansi Dan Bisnis*, 7(1), 14-26.
9. Rumambi, H., Kaparang, R., Alouw, S., Walukow, I., dan Kumaat, L. 2021. How to Prepare MSMEs Financial Reports? *International Journal of Academic Research in Business and Social Sciences*, 11(11), 2131 – 2139. <http://dx.doi.org/10.6007/IJARBS/v11-i11/11682>

10. Rumambi, H. D., Kaparang, R. M., Ropa, G., dan Setiadie, H. E. 2022. Desain Perhitungan Harga Pokok Produksi Pada UMKM Pengrajin Rotan (Studi Pada UMKM Aneka Rotan Di Kota Manado). Jurnal Akuntansi Netral, Akuntabel, Objektif, 4(2), 731-746.
 11. Rumambi, H., R. Kaparang, J. Lintong, and J. Tangon. 2019a. The Building Blocks to Construct Financial Statements of Micro, Small, and Medium Enterprises (MSMEs) of Rice Farmers Groups, International Journal of Academic Research in Accounting, Finance and Management Sciences, 9(4), 1-9.
 12. Rumambi, H., R. Kaparang, J. Lintong, dan J. Tangon. 2019b. Penyusunan Laporan Keuangan UMKM. Polimindo Press.
 13. Arianto, B. 2020. Pengembangan UMKM Digital di Masa Pandemi Covid-19. Jurnal Administrasi Bisnis, 6(2), 233-247.
 14. Bety Bur Achadiyah. 2019. Otomatisasi Pencatatan Akuntansi Pada UMKM . Jurnal JAMAL, 10(1), 188-206. <http://dx.doi.org/10.18202/jamal.2019.04.10011>
- 15.

Lampiran Bukti Luanan:

Produk Web App Sistem Akuntansi UMKM, link: <https://talongkajaya.com/>

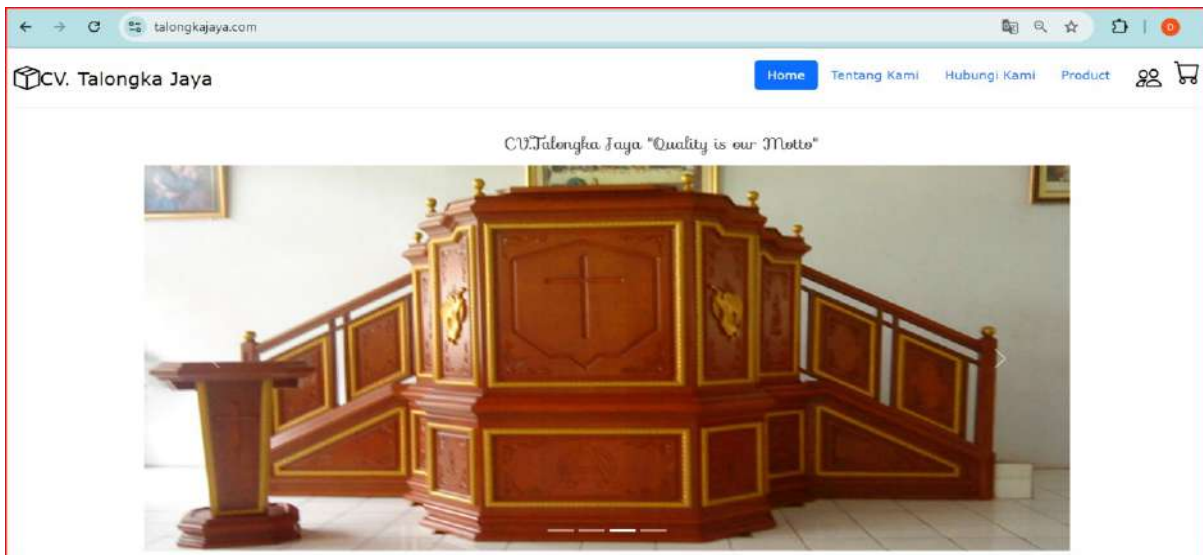

Laporan Posisi Keuangan	
AKTIVA LANCAR	
Kas	250,453,850
Piutang	0
Persediaan Barang Jadi (akhir)	0
Persediaan Bahan Baku (akhir)	13,919,400
Persediaan Bahan Pembantu	0
Total Aktiva Lancar	264,373,250
Aktiva Tetap	
Tanah	0
Gedung	0
Akumulasi Penyusutan Gedung	0
	0

Link luaran : <https://drive.google.com/drive/folders/1m32D5Ih2ZdEOPjX6TmxVNfpsH2PGwle-?usp=sharing>

Dokumen Deskripsi dan Spesifikasi Produk:

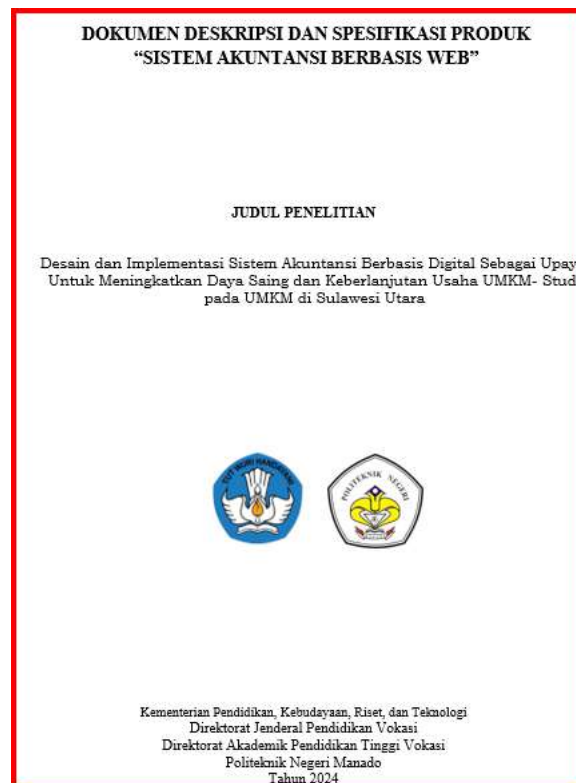

Dokumen Uji Coba-Implementasi Produk:

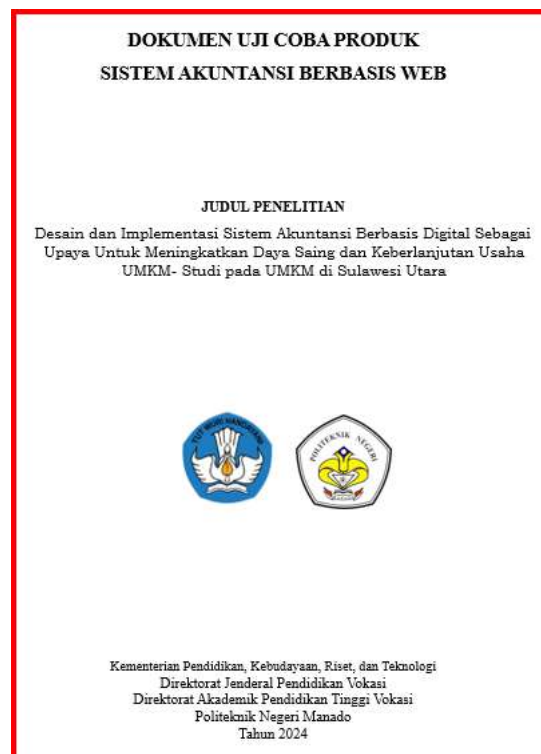

Dokumentasi Uji Coba-Implementasi Produk:

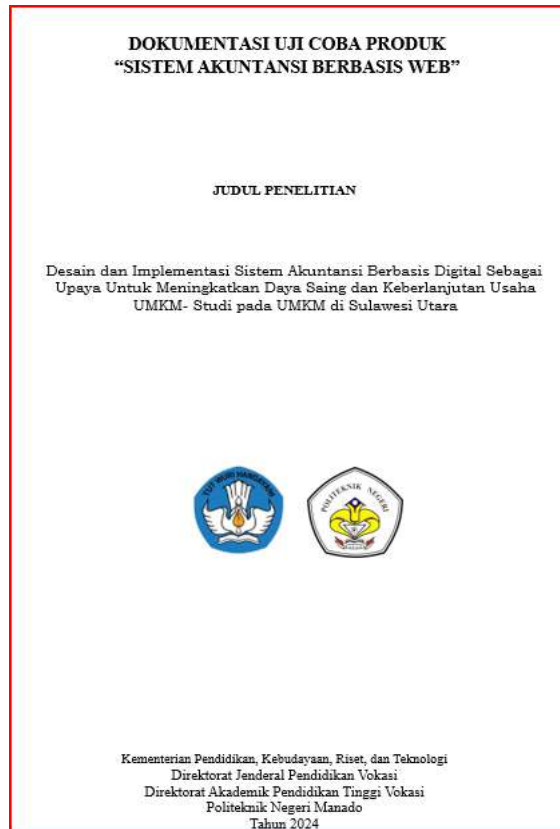

Draft artikel:



Rekomendasi Kebijakan (*Policy Brief*):

Policy Brief

Peningkatan Daya Saing UMKM Melalui Implementasi Sistem Akuntansi Berbasis Digital: Solusi Inovatif untuk Efisiensi dan Keberlanjutan Usaha

Ringkasan Eksekutif

UMKM di Indonesia, khususnya di sektor manufaktur seperti industri mebel, sering menghadapi tantangan dalam pengelolaan keuangan yang efisien dan akurat. Sebagian besar UMKM masih menggunakan metode manual yang memakan waktu dan biaya tinggi, serta seringkali tidak sesuai dengan standar akuntansi yang berlaku. Kurangnya sumber daya manusia yang kompeten di bidang akuntansi dan tingginya biaya aplikasi akuntansi digital yang tidak sesuai dengan karakteristik usaha menjadi hambatan utama.

Penelitian ini menawarkan solusi berupa pengembangan sistem akuntansi berbasis digital yang dirancang khusus untuk UMKM. Sistem ini tidak hanya disesuaikan dengan proses bisnis dan karakteristik UMKM, tetapi juga mematuhi Standar Akuntansi Keuangan Entitas Mikro Kecil Menengah (SAK EMKM) dan peraturan perpajakan. Implementasi sistem ini memungkinkan UMKM mengelola keuangan dengan lebih efisien, mengurangi ketergantungan pada tenaga kerja eksternal, dan meningkatkan kepatuhan hukum. Dengan biaya investasi yang terjangkau dan penghematan biaya operasional yang signifikan, sistem ini terbukti secara ekonomis layak dan dapat meningkatkan daya saing serta keberlanjutan usaha UMKM.

Latar Belakang

Usaha Mikro, Kecil, dan Menengah (UMKM) memegang peran penting dalam perekonomian Indonesia, berkontribusi hingga 60,3% terhadap Produk Domestik Bruto (PDB) dan menyerap 97% tenaga kerja nasional. Namun, meskipun perannya yang signifikan, banyak UMKM masih menghadapi berbagai tantangan dalam pengelolaan keuangan yang efektif dan efisien. Tantangan utama yang dihadapi oleh UMKM, terutama di sektor manufaktur seperti industri mebel, adalah kurangnya sistem akuntansi yang memadai. Pengelolaan keuangan secara manual yang memakan waktu dan tidak efisien masih menjadi praktik umum di kalangan UMKM, mengakibatkan data keuangan yang tidak akurat dan kurang terstruktur.

Feasibility Study:

Ringkasan eksekutif maksimum 500 kata: memberikan gambaran umum tentang isi yang terkandung dalam dokumen studi kelayakan. Bagian ini merupakan ringkasan poin penting dari detail yang terkandung dalam keseluruhan dokumen studi kelayakan dan deskripsi singkat tentang produk dan/atau jasa yang dianggap sudah melalui tahapan kajian sebelumnya.

Ringkasan: Laporan Feasibility Study ini mengkaji potensi dan kelayakan pengembangan sistem akuntansi berbasis digital untuk UMKM, dengan fokus pada integrasi sistem web app yang menghubungkan proses penjualan dan keuangan. Pengembangan sistem ini bertujuan untuk mengatasi kendala dalam pengelolaan keuangan yang dihadapi oleh UMKM, termasuk kebutuhan akan sistem yang dapat disesuaikan, kemudahan penggunaan, serta kepatuhan terhadap regulasi perpajakan.

Sistem akuntansi berbasis digital yang dikembangkan mengintegrasikan seluruh proses bisnis UMKM, mulai dari pemesanan produk hingga pelaporan keuangan serta pelaporan pajak, dengan menawarkan fitur-fitur seperti notifikasi real-time tentang ketersediaan bahan baku dan pengelolaan persediaan yang efisien. Dengan demikian, sistem ini diharapkan dapat meningkatkan efisiensi operasional dan mengurangi kesalahan manusia dalam pencatatan transaksi keuangan.

Selain itu, laporan ini juga menyortir relevansi sistem dalam konteks pasar UMKM di Indonesia, yang memiliki karakteristik yang beragam dan kebutuhan teknologi yang terus berkembang. Dengan mengadopsi teknologi digital yang terintegrasi dan disesuaikan dengan Standar Akuntansi Keuangan Entitas Mikro Kecil Menengah (SAK EMKM) serta regulasi perpajakan yang berlaku, sistem ini diharapkan dapat mendukung UMKM dalam memenuhi kewajiban perpajakannya dengan lebih mudah dan akurat.

Hasil analisis dan penelitian menunjukkan bahwa pengembangan sistem akuntansi berbasis digital ini memiliki potensi untuk menjadi solusi yang tepat dalam meningkatkan daya saing dan keberlanjutan UMKM di Indonesia. Dengan adopsi yang luas dan dukungan dari pemerintah serta pemangku kepentingan terkait, sistem ini dapat berkontribusi signifikan dalam memperkuat ekosistem UMKM dan memfasilitasi pertumbuhan ekonomi yang inklusif di tingkat lokal maupun nasional.



KEMENTERIAN PENDIDIKAN, KEBUDAYAAN,
RISET, DAN TEKNOLOGI

POLITEKNIK NEGERI MANADO

Kampus Politeknik, Jalan Raya Politeknik, Kelurahan Buha, Manado.

PO BOX 1256 – 95252, Telp./Fax (0431) 811568

Website : www.polimdo.ac.id E-mail : informasi@polimdo.ac.id

REALISASI KETERLIBATAN/KONTRIBUSI MITRA

Penelitian dengan judul “Desain dan Implementasi Sistem Akuntansi Berbasis Digital Sebagai Upaya Untuk Meningkatkan Daya Saing dan Keberlanjutan Usaha UMKM-Studi pada UMKM di Sulawesi Utara” telah dilaksanakan di Desa Leilem Kecamatan Sonder, Kabupaten Minahasa Utara. Mitra dari penelitian ini adalah CV. Talongka Jaya dengan alamat kantor Jl. Perkebunan Talongka, Desa Leilem. Direktur /pemilik dari CV. Talongka Jaya adalah Bapak Stanley Michael Kilis. Sesuai dengan surat pernyataan dari CV. Talongka Jaya pada tanggal 19 Januari 2022, mitra telah berkontribusi dalam penelitian ini. Realisasi keterlibatan/kontribusi mitra adalah:

1. Bapak Stanley Michael Kilis menjadi anggota dari tim peneliti.
2. Mitra terlibat secara aktif dalam seluruh proses kegiatan penelitian dimulai dari saat survey awal (untuk menentukan latar belakang, rumusan masalah, tujuan penelitian serta mengembangkan rencana penelitian), pelaksanaan FGD pengumpulan data (penyediaan tempat FGD dan menjadi informan utama) dan membantu menghasilkan luaran penelitian dengan memberikan data-data, dokumen dan informasi yang dibutuhkan.
3. Mitra telah memberikan dukungan dana in-cash Rp. 5.000.000 sebagai kontribusi terhadap produk sistem yang dihasilkan.
4. Mitra menyiapkan tempat untuk rapat dan FGD.
5. Mitra terlibat dalam memformulasi produk sistem akuntansi berbasis digital. Data-data produk mebel serta transaksi keuangan bersumber dari CV. Talongka Jaya. Web app yang dibangun sesuai karakteristik dan lingkup usaha dari mitra. Selain itu sumber utama data proses bisnis yang menjadi acuan dalam membangun sistem akuntansi digital berasal dari aktivitas bisnis CV. Talongka Jaya dan diperkuat dengan berbagai informasi yang diperoleh dari para UMKM produksi mebel lainnya yang ada di desa Leilem.
6. Pada tahun 2024, kontribusi mitra dengan memberikan data keuangan untuk seluruh transaksi keuangan di tahun 2023. Data keuangan tersebut diimplementasikan dalam web sistem akuntansi sehingga menghasilkan laporan keuangan tahun 2023 dari CV. Talongka Jaya yang digunakan dalam pelaporan pajak dan menjadi acuan dalam penyusunan SPT tahun 2023.

Sistem akuntansi berbasis digital dibutuhkan oleh CV. Talongka Jaya maupun UMKM lainnya untuk menjadi solusi inovatif dalam permasalahan pengelolaan keuangan, pengendalian internal, pengelolaan catatan akuntansi serta pelaporan keuangan dan pajak dengan spesifikasi produk / teknologi yang akan dikembangkan memenuhi kelayakan pasar.

CV. TALONGKA JAYA,

TJ CV. TALONGKA JAYA

(STANLEY MICHAEL KILIS)

KETUA TIM PENELITI,

(HEDY DESIREE RUMAMBI)